

Antares 60

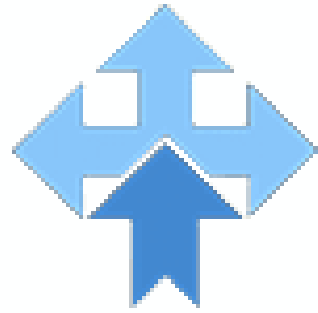

PIANA
aria
compressa

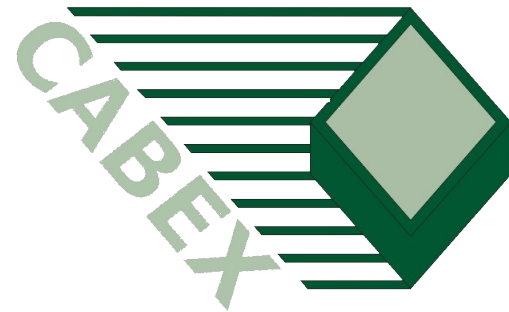

MATERIALI IMPIEGATI

- Corpo pressofuso in lega UNI 3715.
- Tazze e gocciolatore in materiale plastico trasparente ad alta resistenza GRILAMID antiurto/antischeggia.
- Altri particolari in DELRIN - ABS - NYLON V. - OTTONE.
- Molle di compensazione in ACCIAIO C72 al carbonio, bloccate, calibrate e tropicalizzate. Altre molle in ACCIAIO INOX 302.

ATTACCHI

- 1/2" gas.

FISSAGGI

- A parete con viti direttamente sui corpi degli apparecchi o a squadra da applicare al regolatore.

PRESSIONE

- Max 12 bar / 170 PSI - a richiesta per basse pressioni.

TEMPERATURA

- Max 50°C / 120° F.

FINITURA SUPERFICIALE

- Tutti i particolari in lega vengono trattati, dopo la lavorazione, con antiossidanti e verniciati a fuoco con smalti epossidici.

DIAGRAMMA DI FLUSSO

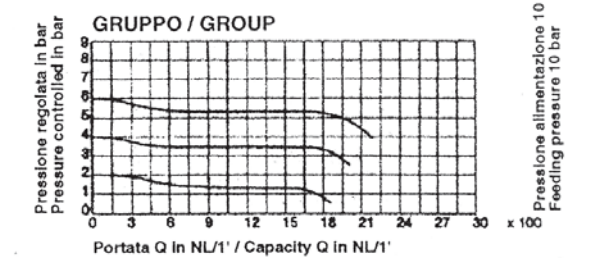
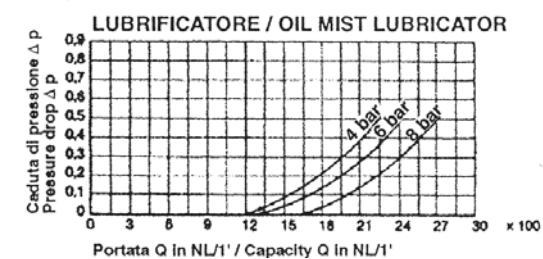
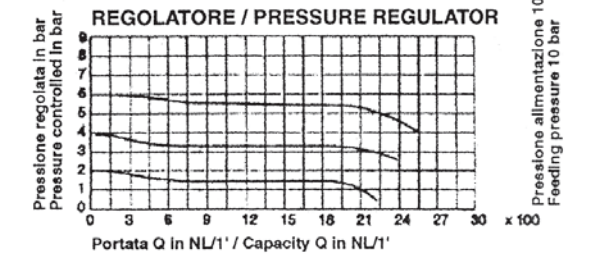
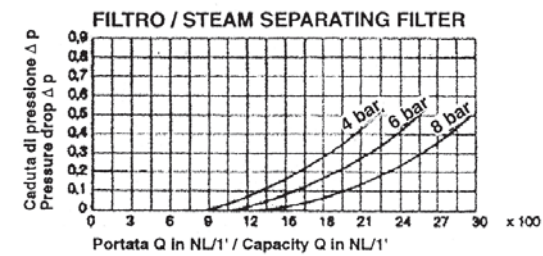

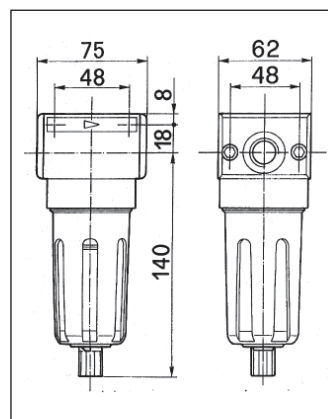

F60 TM FILTRO SEPARATORE DI CONDENZA 42111813

Attacchi 1/2" gas
 Capacità coppa 100 cc
 Zona impurità 60 cc
 Grado di filtrazione 50 µ
 Peso 880 g

Scarico semiautomatico di serie

F60 / 38	Attacchi	3/8"	42111803
F60 / 12	Attacchi	1/2"	42111813
F60 / 34	Attacchi	3/4"	42111823

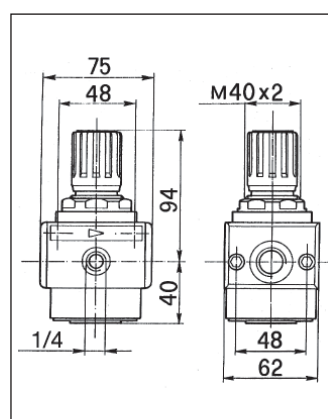

R60 REGOLATORE DI PRESSIONE 42131663

Attacchi 1/2" gas
 Pressione in entrata 24 bar
 Pressione in uscita 0 + 12 bar
 Peso 1140 g

R60 / 38	Attacchi	3/8"	42131683
R60 / 38 SM	senza manometro		42131673
R60 / 12	Attacchi	1/2"	42131663
R60 / 12 SM	senza manometro		42131653
R60 / 34	Attacchi	3/4"	42131703
R60 / 34 SM	senza manometro		42131693

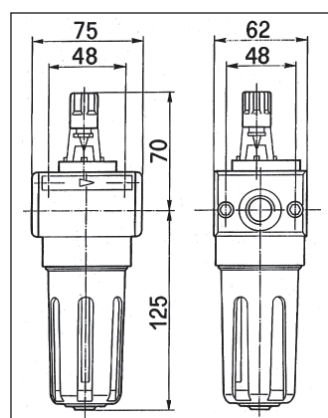

L60 TM LUBRIFICATORE A MICRONEBBIA 42121663

Attacchi 1/2" gas
 Capacità coppa 100 cc
 Max livello olio 90 cc
 Peso 930 g

F60 / 38	Attacchi	3/8"	42121653
F60 / 12	Attacchi	1/2"	42121663
F60 / 34	Attacchi	3/4"	42121673

LUBRIFICANTI CONSIGLIATI
 (Viscos. 2° E a 50°C)

- BP ENERGOL HLP 22
- SHELL TELLUS 22
- ESSO SPINASSO 22
- MOBIL DTE 22

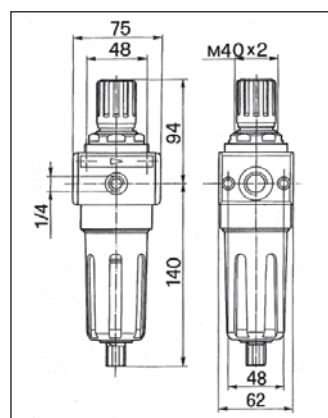

FR60 TM FILTRO-REGOLATORE DI PRESSIONE 42141833

Attacchi 1/2" gas
 Capacità coppa 100 cc
 Zona impurità 60 cc
 Grado di filtrazione 50 µ
 Pressione in entrata 24 bar
 Pressione in uscita 0 + 12 bar
 Peso 1250 g

FR60 / 38	Attacchi	3/8"	42141813
FR60 / 38 SM	senza manometro		42141803
FR60 / 12	Attacchi	1/2"	42141833
FR60 / 12 SM	senza manometro		42141823
FR60 / 34	Attacchi	3/4"	42141853
FR60 / 34 SM	senza manometro		42141843

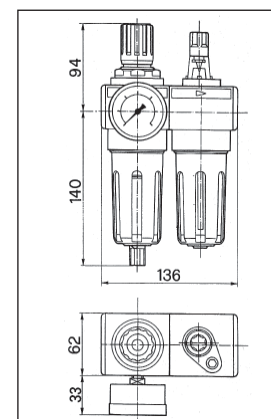

FR+L 60 GRUPPO COMPLETO A DUE ELEMENTI

Attacchi 2-60/38 (3/8" gas) 2-60/12 (1/2" gas)
 Peso 2000 g

COMPOSTO DA:

- FR60 Filtro regolatore di pressione
- L60 Lubrificatore a nebbia d'olio

FR+L 60 / 38	Attacchi	3/8"	42103813
FR+L 60 / 38 SM	senza manometro		42103803
FR+L 60 / 12	Attacchi	1/2"	42103833
FR+L 60 / 12 SM	senza manometro		42103823
FR+L 60 / 34	Attacchi	3/4"	42103853
FR+L 60 / 34 SM	senza manometro		42103843

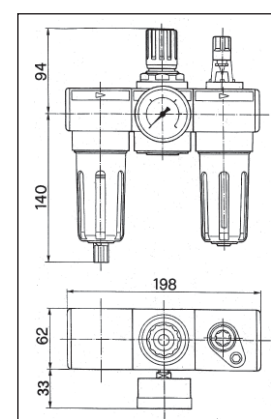

FRL 60 GRUPPO COMPLETO A TRE ELEMENTI

Attacchi 3-60/38 (3/8" gas) 3-60/12 (1/2" gas)
 Peso 2600 g

COMPOSTO DA:

- F60 Filtro separatore di condensa
- R60 Regolatore di pressione
- L60 Lubrificatore a nebbia d'olio

FRL 60 / 38	Attacchi	3/8"	42103313
FRL 60 / 38 SM	senza manometro		42103303
FRL 60 / 12	Attacchi	1/2"	42103333
FRL 60 / 12 SM	senza manometro		42103323
FRL 60 / 34	Attacchi	3/4"	42103353
FRL 60 / 34 SM	senza manometro		42103343

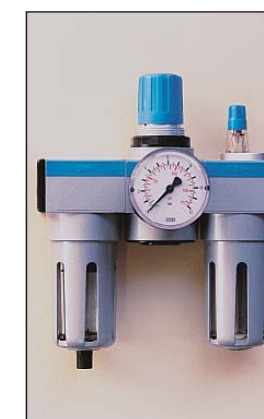

RICAMBI - ACCESSORI

STAFFA PER R60	32100163
GHIERA IN ALLUMINIO R60	24300801
PROTEZIONE METALLICA FL60	25208340
OR 128	37302541
TAZZA F60	27402701
TAZZA L60	27403001
PIASTRINA LATERALE F/R/L 60	37101341
COPRIVITI PLASTICA F/R/L 60	37101261

AVVERTENZE - Non esporre gli apparecchi a esalazioni o direttamente a contatto con liquidi infiammabili o corrosivi: i particolari trasparenti verrebbero danneggiati. Per la pulizia delle coppe usare esclusivamente acqua e comuni detersivi ad uso domestico. Olii non appropriati deteriorano il materiale trasparente del lubrificatore e le apparecchiature a valle. Impiegare solo lubrificanti specifici come da nostre indicazioni.